

# 50% SLEVA

## NA SORTIMENT VÝFUKŮ **MTS** A **VECTOR**

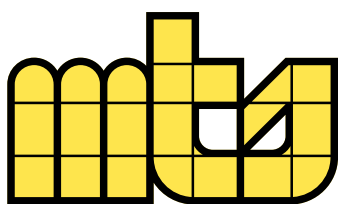

**+ SPECIÁLNÍ ODMĚNA PRO PRVNÍCH  
300 ZÁKAZNÍKŮ!**

Ke každé objednávce výfukových tlumičů **MTS** v hodnotě 1000 Kč bez DPH a vyšší, dostanete 250g balení pravého italského sýra Grana Padano.



# PROČ JSME SI KVALITOU VÝFUKŮ MTS TAK JISTÍ?

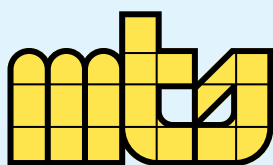

CONTROLLI DI QUALITÀ  
GIORNALIERI

regolarmente documentati su  
modulistica revisionata in accordo  
alla norma ISO 9001:2000

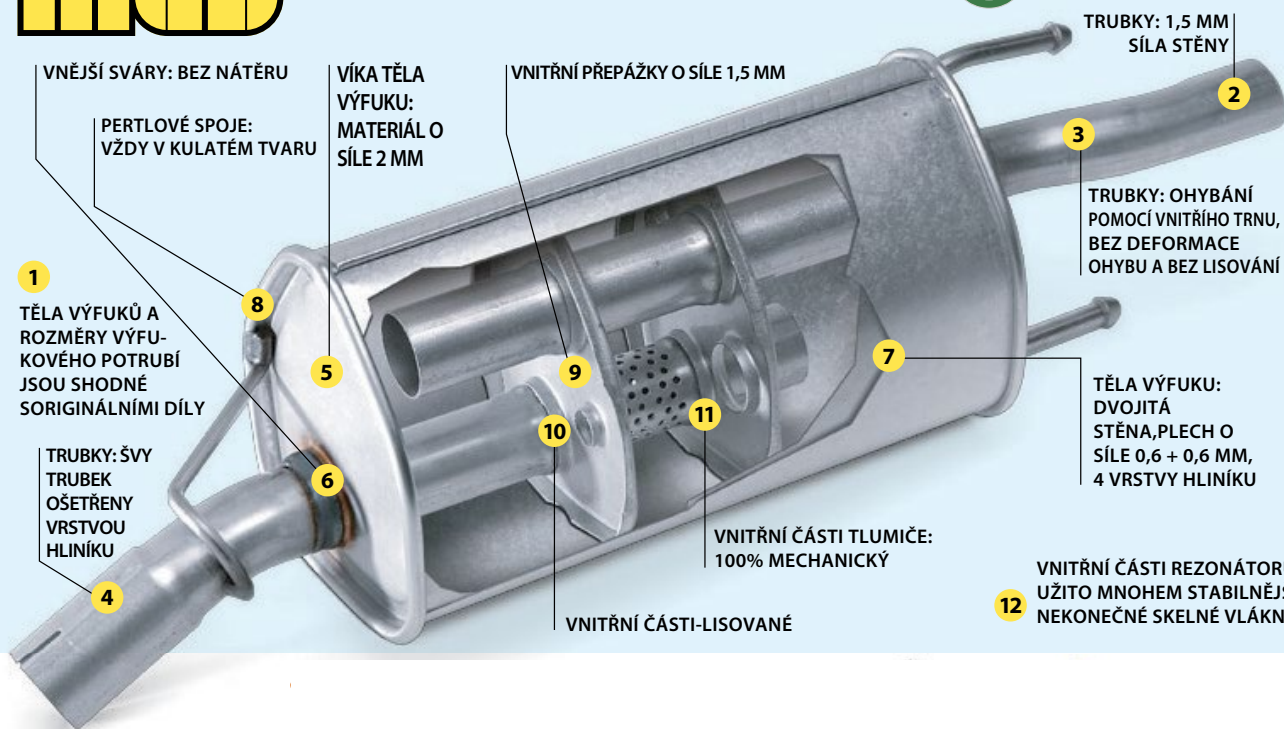

VNĚJŠÍ SVÁRY: BEZ NÁTĚRU

PERTLOVÉ SPOJE:  
VŽDY V KULATÉM TVARU

VÍKA TĚLA  
VÝFUKU:  
MATERIÁL O  
SÍLE 2 MM

VNITŘNÍ PŘEPÁŽKY O SÍLE 1,5 MM

TRUBKY: 1,5 MM  
SÍLA STĚNY

1  
TĚLA VÝFUKŮ A  
ROZMĚRY VÝFU-  
KOVÉHO POTRUBÍ  
JSOU SHODNÉ  
SORIGINÁLNÍMI DÍLY

TRUBKY: ŠVY  
TRUBEK  
OŠETŘENY  
VRSTVOU  
HLINÍKU

3  
TRUBKY: OHYBÁNÍ  
POMOCÍ VNITŘÍHO TRNU,  
BEZ DEFORMACE  
OHYBU A BEZ LISOVÁNÍ

7  
TĚLA VÝFUKU:  
DVOJITÁ  
STĚNA, PLECH O  
SÍLE 0,6 + 0,6 MM,  
4 VRSTVY HLINÍKU

10  
VNITŘNÍ ČÁSTI TLUMIČE:  
100% MECHANICKÝ

VNITŘNÍ ČÁSTI-LISOVANÉ

12  
VNITŘNÍ ČÁSTI REZONÁTORU:  
UŽITO MNOHEM STABILNĚJŠÍ  
NEKONEČNÉ SKELNÉ VLÁKNO

- Již 6x jsme navštívili výrobu MTS a rovněž řežeme výfuky konkurence.
- Výrobní proces je co nejvíce zautomatizován: pouze 10 % produkce je svařováno ručně, zbytek automaticky nebo roboticky. Pro svařování se používá ochranná atmosféra argonu.
- Na koncová víčka těl výfuků je vždy použit oboustranně pohliníkový plech o síle 2 mm.
- Trubky jsou ohýbány s vnitřním trnem (od průměru 40 mm) pro neměnný průměr v místě ohybu.
- V případě mechanického tlumiče jsou vnitřní komponenty do sebe slisovávány, a ne svařovány. Sváry uvnitř tlumiče totiž způsobují rychlejší korozi a rovněž možnou hlučnost (odlomení části svárů).

## Takhle to dělá „prémiová“ konkurence

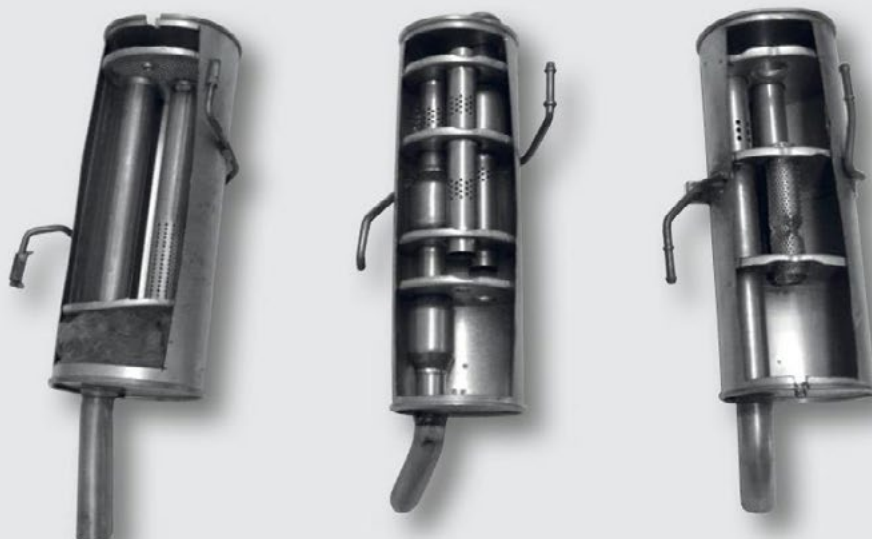

PEUGEOT 206 – zadní díl. I zde je patrné šetření u konkurentů (MTS uprostřed). Navíc na vzorku vlevo lze vidět pro OE zakázanou minerální vatu.

# ...a něco z VYBAVENÍ SERVISŮ



## Sada nářadí – kladiva a sekáče

- V sadě je kladivo, gumová palička a nejpoužívanější sekáče.
- Vše uloženo v plastovém pouzdru.

Objednací kód:  
**FOR T5053**

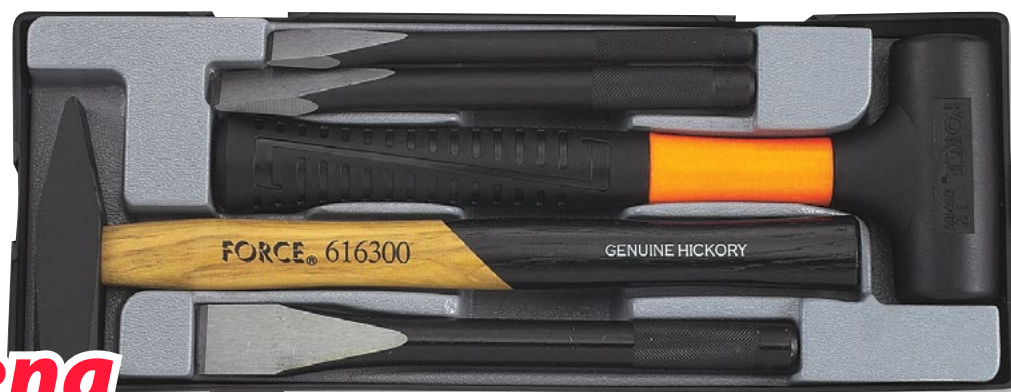

**Akční cena**  
**449 Kč** bez DPH

## Lepidlo na autoskla střívko 400 ml

- Vysoce viskózní, rychle tvrdnoucí lepicí/těsnicí tmel na bázi polyuretanu.  
Odjezd vozu s airbagy 2 h.
- Včetně aplikační špičky.

Objednací kód:  
**XT WA400**



**Akční cena**  
**119 Kč** bez DPH

NOVINKA

**ELIT**  
více než autodily

Akce neplatí pro TRUCK.  
Akce je určena pouze pro registrované zákazníky.

eAT  
**ELIT**

