

# 50% SLEVA

NA KOMPLETNÍ SORTIMENT DÍLŮ ŘÍZENÍ,  
ZAVĚŠENÍ A SILENTBLOKŮ  
**LEMFÖRDER, SWAG, RTS A NIPPARTS**



LEMFÖRDER



RTS SA



**+ NAVÍC AKČNÍ CENA**

**NA PATENTOVANÝ TESTER VŮLÍ  
ZAVĚŠENÍ SWAG - 99 98 0122**

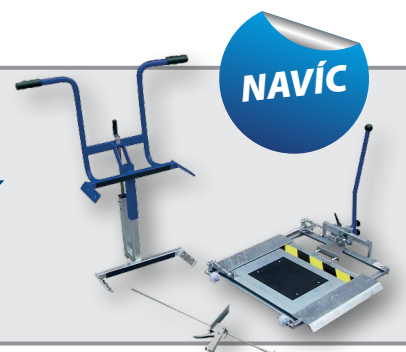

Jako ve většině produktů naší nabídky, i v dílech řízení vám ELIT nabízí výjimečnou možnost si vybrat v několika cenových úrovních na jednom místě. Přesto díky naší filozofii vždy garantujeme tu nejvyšší kvalitu v daném segmentu. Ta je ale paradoxně někdy i lepší než odpovídá ceně – viz dále.

## STRUČNĚ O NAŠICH DODAVATELÍCH:

### 1. LEMFÖRDER:

- To nejlepší, co na aftermarketu můžete koupit.
- Ať pochází z jakékoliv továrny ZF, vždy jde o kvalitu, na kterou se spoléhá i BMW, Mercedes a další prémiové značky.
- LEMFÖRDER je tedy kvalitnější řešení než originální díl většiny main-streamových značek jako např. VW group, Ford, PSA, Renault a další. Zkrátka díky LEMFÖRDERu je „BMW kvalita“ dostupná např. i pro Renault Megane.



**Zajímavost:** Výrazně nižší kupní síla na Ukrajině dává logicky dlouhodobě přednost levnějším značkám autodílů, a to i na úkor kvality. Nikoli v dílech řízení (a třeba také v tlumičích). Proč? Na ukrajinských cestách totiž nepřižije nic jiného než to nejkvalitnější. I proto nám již dlouhé roky tvoří LEMFÖRDER na Ukrajině více než polovinu prodeje dílů řízení!!! To je i na německé poměry věc nevídaná.



## 2. RTS:

- Nejvyšší poměr ceny a kvality na trhu. Za tím si stojíme. Situace je srovnatelná například s další španělskou značkou Roadhouse v brzdových dílech.
- RTS je skutečná „popelka aftermarketu“. Kvůli malé propagaci této severo-španělské značky je špičková kvalita RTS mnoha zákazníkům do dnes utajena.
- RTS je tajným dodavatelem mnoha známějších značek právě díky vynikajícímu poměru kvality a nízké ceny.
- RTS má jedno z největších pokrytí na trhu a to včetně amerických aplikací.
- **TIP: vyzkoušejte oblíbené opravné sady hliníkových ramen na vozy platformy Passat B5, Superb I. atd. – akční cena 5 500 Kč se přibližuje již úrovni čínských značek pochybné kvality.**



## 3. SWAG:

- Německá značka patří do skupiny Bilstein Group, která má nejvyšší podíl na česko-slovenském trhu.
- Kvalita vlastní výroby i svých dodavatelů je garantována na úrovni originálních dílů díky systému trojí kontroly kvality.
- Díky akvizici s výrobcem Blue-Print specializujícím se na asijské aplikace právě dochází k výraznému rozšíření již tak obrovského sortimentu o stovky ne úplně častých, přesto u nás vídaných asijských aplikací.



### 3. NIPPARTS:

- Dodavatelé firmy Nipparts dodávají do většiny asijských automobilek jako HONDA, MAZDA, HYUNDAI a další.
- NIPPARTS je největší specialista na evropském trhu zaměřující se na náhradní díly originální kvality pro asijské vozy za vynikající ceny, díky obrovským nakupovaným objemům.
- Dostupnost jakékoliv specifické asijské aplikace ze sortimentu do 10 dnů ze skladu v Holandsku.

## TECHNICKÉ TIPY A INFO:

### 1. Všechny silentbloky jak zavěšení, tak uložení motoru jsou extrémně podceňované díly z hlediska kvality. Proč?

Obojí má naprosto fatální vliv na bezpečnost při jízdě i v případě nehody!?:

- 1. Silentbloky zavěšení** – ty kvalitní dlouhodobě zlepšují (udržují) chování vozu, řízení a jízdní stabilitu na nerovnostech vozovky i při brzdění a úhybných manévrech. To si málokdo z mechaniků uvědomuje a motoristická veřejnost o tom vůbec nemá tušení. Čím dál častěji jsou navíc používány hydro-silentbloky. Někteří výrobci si tím ale ani tady hlavu příliš nelámou – viz. foto.
  - 2. Silentbloky motoru** – jejich přesně definovaná tuhost má kromě správného tlumení vibrací (tak aby nevznikaly rezonance s dalšími komponentami) také vliv na to, zda se bude motor správně pohybovat (směrem dolů a co nejméně dopředu) v případě velké nehody. Tento zdánlivý detail je totiž významným faktorem při navrhování pasivní bezpečnosti vozů a má velký vliv na to jak dopadne posádka vozu při čelním nárazu.
- ➔ **V zájmu svém i zájmu vašich zákazníků spoléhejte opravdu jen na značky vyrábějící díly originální kvality (u nás všechny 4 zahrnuté v akci).**

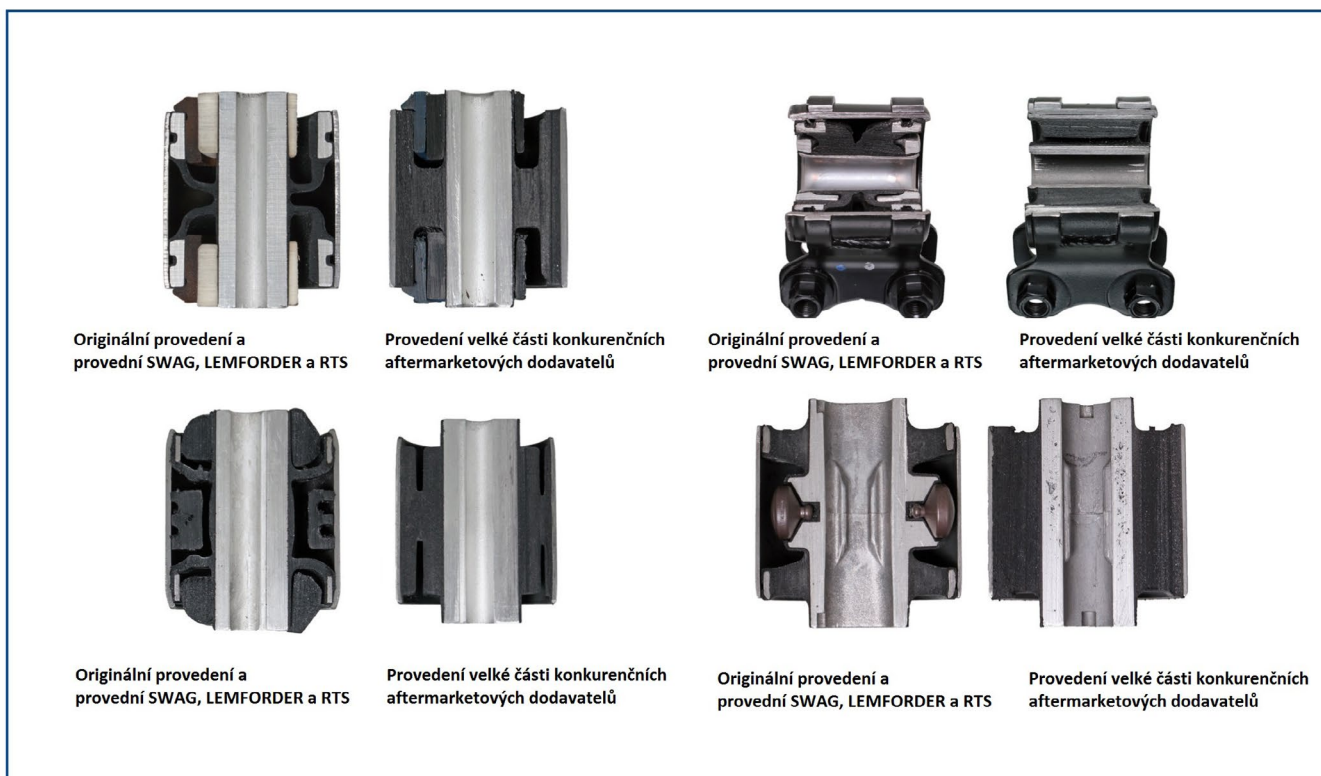

## **2. Největší výběr hliníkových ramen na vozy platformy Passat B5, Superb I.:**

Opravné sady hliníkových ramen na vozy platformy Passat B5, Superb I. atd. jsou stále jedním z nejprodávanějších dílů. V ELITu máte výběr celkem ze 4 značek a to včetně toho nejkvalitnějšího od německého LEMFÖRDERU nebo za skvělou cenu od španělského RTS, avšak v kvalitě mnohem dražších značek. V zájmu svém i zájmu vašich zákazníků spolehejte opravdu jen na značky vyrábějící díly originální kvality (u nás všechny 4 zahrnuté v akci).

→ Šetření ve formě nákupu čínských dílů i zdánlivě známějších značek líbivě zabalených v mnoha krabicích je u těchto drahých věcí naprosto kontraproduktivní. Takové zavěšení nepřežije vždy více než 2 roky, často i pouze jednu zimu. Identifikace poškozeného dílu je vzhledem k komplexnosti tohoto systému zavěšení poněkud složitá.

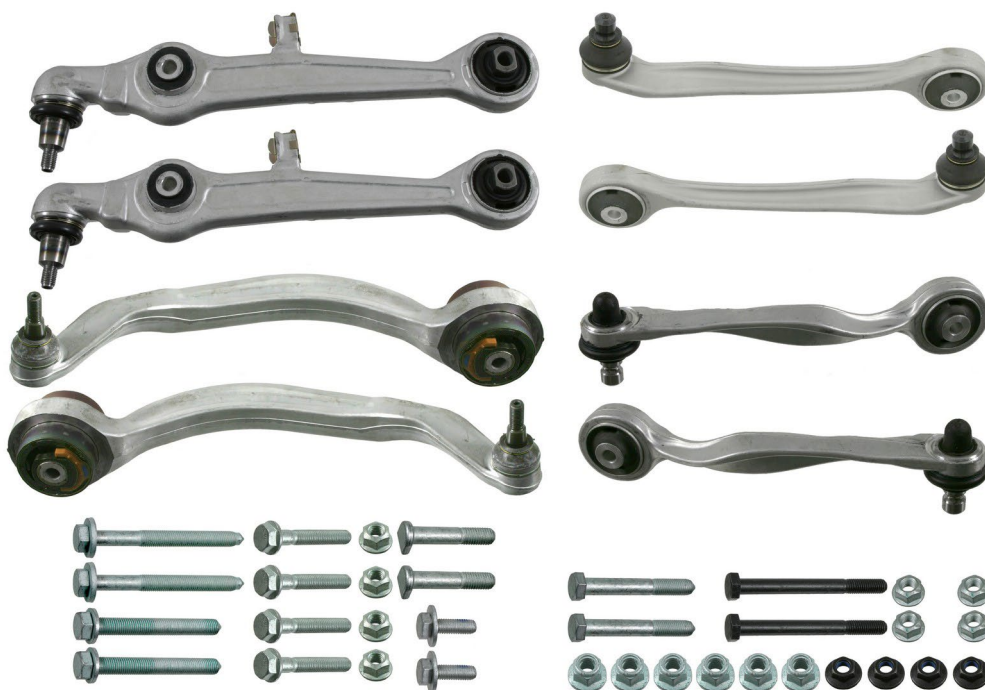

## **3. Patentovaný tester vůlí náprav SWAG - 99 98 0122**

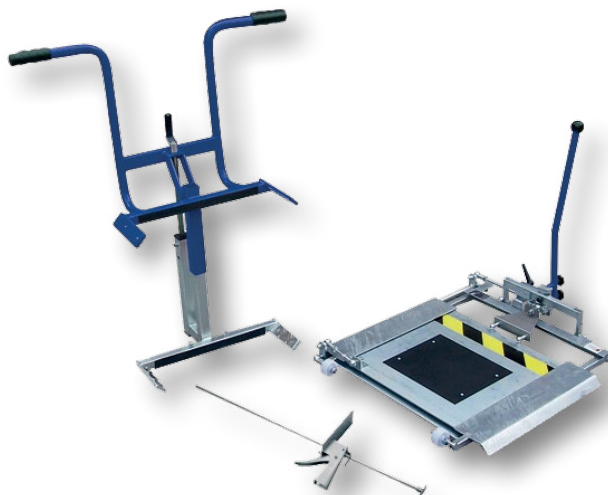

Objednací kód: **99 98 0122**

## **Jak diagnostikujete vůle zavěšení? Máte hydraulickou plošinu jako na STK?**

Pravděpodobně ne. Používáte tedy pravděpodobně klasický způsob zkoušení pákami, který funguje většinou, když už je velmi pozdě a navíc s rizikem poškození zavěšení, které je stále v pořádku. Kvůli tomu:

1. se připravujete o velký počet zakázek,
2. zákazník nemá dokonale připraven svůj vůz a může mít zhoršené jízdní vlastnosti.

Tohle má však řešení díky SWAGu, který zakoupil patent na tento sofistikovaný, avšak na první pohled relativně jednoduchý mechanický tester vůlí náprav, se kterým všechny nesprávné vůle snadno odhalíte. O tento patent mělo v Německu zájem i ZF (pro svůj Lemforder), takže si buďte skutečnou sofistikovaností a funkčností jisti.

### **Popis testeru:**

- Určený na diagnostiku zavěšení – přední i zadní nápravy.
- Jednoduchým způsobem během chvíle odhalíte možné vůle na všech pohybujiících se členech zavěšení a především je můžete přímo zákazníkovi ukázat a nechat jej pohmatáním na danou komponentu vůle dokonce cítit. Silnější argumentace pro výměnu dílů neexistuje.
- Ovládání bez přídavné energie, pouze mechanickým způsobem.

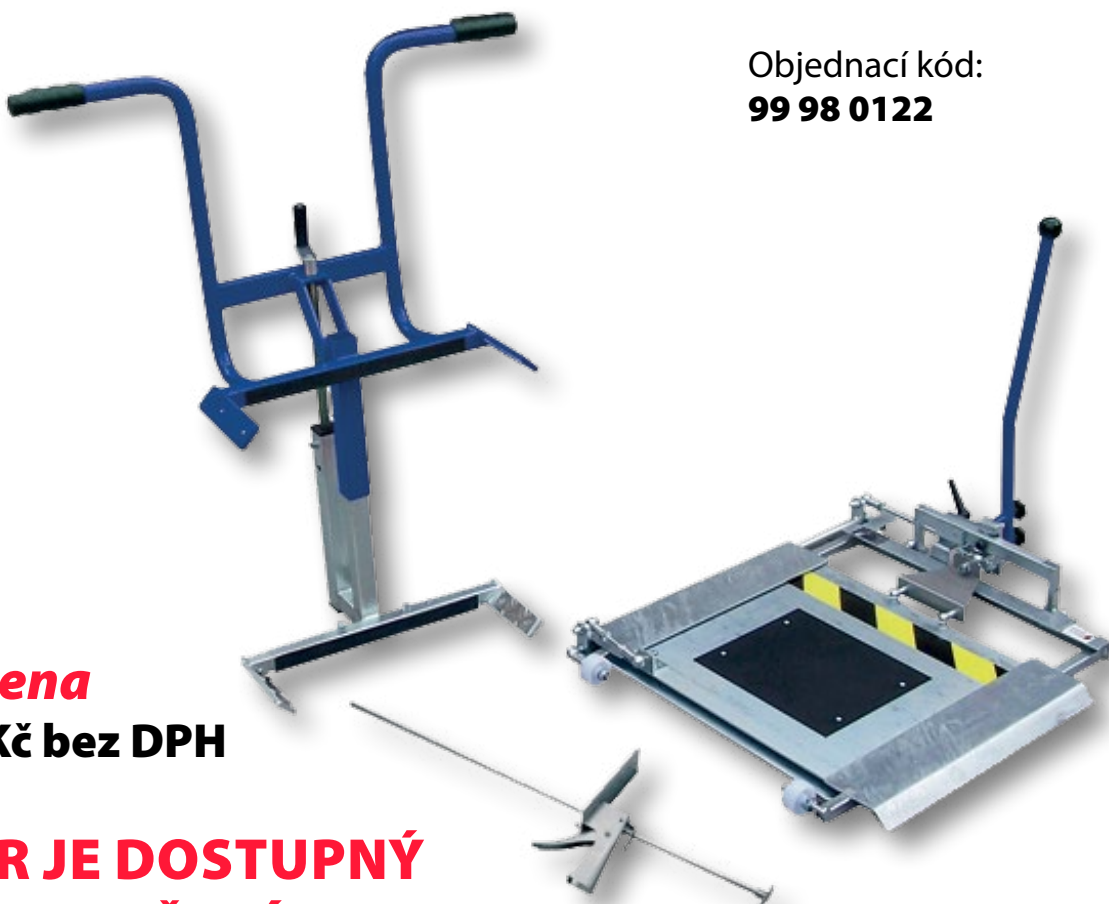

Objednací kód:  
**99 98 0122**

Běžná cena  
39 900 Kč

**Akční cena**

**34 900 Kč bez DPH**

**TESTER JE DOSTUPNÝ  
NA VYZKOUŠENÍ ZDARMA!**

**ELIT**  
více než autodily

Akce je určena pouze pro registrované zákazníky.

eAT  
**ELIT**